

DEVELON

Gummihjulslæssere

DL200-7



Maksimal effekt	144 hk
Driftsvægt	12,0 t
Skovlkapacitet	2,0 m ³

DEVELON DL200-7 HJULLÆSSER:

MØD DEN NYE GENERATION AF DEVELON-MASKINER

Forøg din produktivitet med den nye
DL200-7 Develon gummi-hjulslæsser.

Fremragende kraft – kombineret med det
fineste håndværk – resulterer i en maskine,
der præsterer på højeste niveau.







DL200-7 forbedrer dit output fra alle vinkler

Imponerende brudkraft og høj trækraft gør penetrering let og gør det muligt for dig at håndtere de hårdeste materialer.

- Stærkt hydrauliksystem gør arbejdet hurtigt og effektivt.
- Perkins 1204J-motor leverer den kraft, du har brug for, mens du kan overholde Stage V-miljøkravene.

Kombinationen af disse egenskaber giver Develons gummi-hjulslæssere fremragende gennembrydningskraft, hvilket sikrer optimal læsning af skovlen i hver cyklus.

TOPPRÆSTATION OG BRÆNDSTOF- EFFEKTIVITET

MILJØVENLIG KRAFT

DL200-7 drives af en Perkins 1204J -motor, der er i overensstemmelse med Stage V-emissionskravene. Højtryksbrændstoffsprøjtning og præcis timing giver en yderst effektiv brændstofforbrænding og perfekt forbrænding. Efterbehandlingssystemet består af et selektivt katalytisk reduktionsmodul, en oxidationskatalysator og et partikelfilter med lang levetid for at reducere emissionerne.

EFFEKTIV KRAFTSTYRING

Du kan vælge mellem tre arbejdsfunktioner for motoren - Eco, Normal og Power. Med Power Up-funktionen kan du skifte parametre til en højere arbejdsfunktion med lavere transmissionskifteintervaller ved at anvende speederen fuldstændigt.

SPAR BRÆNDSTOF, SPAR PENGE

- **Automatisk tomgang**
Den automatiske tomgangsfunktion, som er standardudstyr, reducerer automatisk motorens omdrejninger til standbytomgang, et par sekunder efter at rattet, gearstangen og gaspedalen ikke længere bevæger sig. Dette reducerer støj, forbedrer kommunikation på arbejdspladsen og sparer brændstof. Når du flytter betjeningshåndtagene, vender læsseren automatisk tilbage til arbejdstomgang.
- **Automatisk slukning**
Når funktionen er aktiveret, slukkes motoren automatisk, når tomgangstiden har været et specificeret tidsrum (3 til 60 minutter).





DRIFTSSIKKERHED – VANEN FRA ET HELT LIV

I dit arbejde har du brug for udstyr, du kan stole på. Hos Develon sætter vi holdbarhed og pålidelighed i centrum, når vi udvikler vores maskiner. Vores materialer og strukturer gennemgår strenge tests for styrke og robusthed under de mest ekstreme forhold.

KONSTRUERET TIL LANGVARIG, ALSIDIG OG KRÆVENDE YDEEVNE

DRIVAGGREGAT

Den hydrostatiske transmission (HST) øger accelerationsevnen og leverer jævn, stødfri drift i alle situationer. HST-enheden giver:

- 4 områdetrin for at begrænse sluthastigheden
- 5 forskellige træktilstande til alle anvendelsesudfordringer
- Indstilling af motoromdrejninger i kombination med 7 hastighedsbegrænsninger
- i 1. gear = Optimering af anvendelse af det hydrauliske værktøj

AKSEL

Ny, stærkere aksel lader dig køre med tungere last.

- Automatisk TPD på for- og bagaksel sikrer optimal førerkomfort, mindre dækslitage og lav aksetemperatur på fast underlag.
- Den ekstra begrænsede spærredifferentiale i for- og bagende giver automatisk maksimal trækkevne og nem kørsel på mudret og blødt jord uden behov for manuel differentialelås.
- Bremseskiverne i planetreduktionsgearene er forstærkede, hvilket sikrer lange driftstimer og nem vedligeholdelsesadgang.

ROBUST OG PÅLIDELIG

Vi er yderst opmærksomme på designet og fremstillingen af strukturelle dele. Der anvendes Finite Element Analysis til at sikre forlænget levetid for hovedstrukturer såsom vognstel, samlinger og løftearme. Efter modellering afprøves delene omhyggeligt i laboratoriet og i marken under ekstreme forhold. Der udarbejdes statistiske data for hele tiden at kunne øge pålideligheden.

HOLDBARE STÅLDELE

Delene på bagenden – såsom kølgeritter, motorhjelmskærme og skærme – er fremstillet af holdbart stål. De er også designet til let reparation, hvilket reducerer behovet for at udskifte dem, hvis de beskadiges.

UDSTØDNING

Det indvendige udstødningsrør suger luften ud fra motorrummet gennem et udvendigt udstødningsrør – denne "skorstenseffekt" giver konstant luftcirkulation og forhindrer ophobning af brandfarlige materialer på de varme dele.

HURTIGE CYKLUSTIDER

Hele sortimentet af Develon hjullæssere er omhyggeligt konstrueret for at sikre en perfekt balance mellem hastighed og styrbarhed - så du får en optimal produktion. Stempelpumper med variabel slagvolumen på alle modeller giver Develon hjullæssere mulighed for at klare sig gennem vanskelige job med minimalt brændstofforbrug og multifunktionsdrift af løftearmen og skovlen.

KOMPLETTE SKÆRME

For at holde vinduerne rene og undgå, at der sprøjter mudder op på dem, eller at der sker ulykker pga. glatte trin, er Develons gummihjullæssere som standard udstyret med komplette skærme og mudderskærme. Forstørrede frontskærme beskytter forruder og sikrer maksimalt udsyn for maskinføreren.

KØREASSISTANCE

- Automatisk trinløs hydrostatisk transmission
- Automatisk begrænset spærredifferentiale (ekstraudstyr)
- Automatisk lastaffjedrende system (LIS)
- Automatisk begrænsning af løft på løftearm
- Automatisk returnering til graveposition
- Automatisk skift af ventilatorretning





1

2

3

4

8

YDERST KOMFORTABEL BETJENING



1. Develon Smart Touch
2. Intuitivt målerpanel
3. Rat der kan justeres i alle retninger
4. Integreret armlæn med joystick
5. Kontrolpanel
6. Kopholdere
7. Opbevaringsrum
8. Førsteklasses sæde med 3-punkts sikkerhedssele

JUSTERBAR RATSØJLE

Du kan forbedre din kørekomfort og arbejde uden at blive udmattet ved let at justere ratsøjleens hældning og teleskopbevægelser, så de passer til din foretrukne arbejdsstilling.

DEVELON SMART TOUCH

- En 8" berøringsskærm, der let at læse og bruge, integrerer alle funktioner ét sted.
- Alle oplysninger om maskinen, indstillinger, bakkamera, klimastyring og multimedie.
- Hjælp-funktion - maskinførere kan hurtigt og nemt forstå alle funktioner uden at skulle slå op i brugervejledningen.

ELEKTRONISK JOYSTICK

Reducér dine cyklustider med det fuldt integreret elektroniske joystick på højre armlæn. Følsomhedsindstillinger og stødforebyggelse er konstrueret til at sikre bedst mulig maskinstyring og førerkomfort. Mindre bevægelse ved gentagne opgaver med automatisk nivelleringsfunktion.

- Tilbage til at grave

Sensorer på løftearmen og skovledet giver dig mulighed for at ændre indstillingen 'tilbage til at grave' fra førerhuset. Cylindrene og skærekanten vender tilbage til den samme position hver gang, hvilket muliggør mere effektivt og ensartet arbejde.

- Begrænsning af løft

Indstil den maksimale løftehøjde i forbindelse med arbejde inden i bygninger eller andre områder med højdebegrænsninger. Du skal blot trække tilbage på styrejoysticket for at tilsidesætte begrænsningen.

LUKSUSSTOL

Forbedret sæde med høj komfort og lodret og vandret lavfrekvensophæng, pneumatisk lændestøtte, varme og 3-punkts sikkerhedssele med alarmikon på målerpanelet og på Develon Smart Touch.





TAG PLADS PÅ BUSINESS CLASS

De ergonomiske betjeningslementer og den øjenvenlige farveskærm gør det nemt at styre maskinen.

TOTAL KONTROL I AL SIN ENKELHED

DEVELON SMART KEY

Vi bringer standarder og komfort på niveau med biler til entreprenørmaskiner

- Søgefunktion
- Ind- og udstigningslys
- Åbning af dør med fjernbetjening
- Nøglefri start af motor

DEVELON SMART GUIDANCE SYSTEM

Øg din ydeevne og reducer brændstofforbruget ved at følge systemets anbefaling. Maskinen overvåger og analyserer automatisk kørestrategien og anbefaler, hvordan du forbedrer indstillingerne.

RUMMELIGT FØRERHUS

Nydesignet interiør tilbyder et meget større, mere støjsvagt og mere behageligt miljø for maskinføreren, hvilket forbedrer sikkerheden og produktiviteten og hjælper føreren med at arbejde med høj koncentration. Øget benplads med nydesignet placering af speeder og bremsepedal. Større opbevaringsområde og køleboksposition øger førercomforten. Forbedret klimaanlæg med optimeret luftcirkulation sikrer et behageligt arbejdsmiljø.

UDSYN

Fuldt nydesignet førerhus forbedrer førerens komfort og sikkerhed. Forstørret forrude sikrer bedre udsyn foran, mens større spejle giver føreren bedre udsyn i siderne og bagved - hvilket giver maksimal sikkerhed for fodgængere og maskinen, samtidig med at det forbedrer produktiviteten.

KOMFORTABEL AUTOMATISK LØFTEAMM

Spar tid og reducer antallet af handlinger med den nye skovl-nivelleringsfunktion. Returnér automatisk skovlen til graveposition fra tilbagevippnings- eller tømme-position. Automatisk funktion er også tilgængelig til løftearmsstillinger.

NEM IND- OG UDSSTIGNING

Gribehåndtag og forskudte trin med skridsikre overflader giver sikker og nem adgang til førerhuset og let udstigning, når arbejdet er afsluttet. Døren åbner 180° - og kan låses i åben position - for at give en bred åbning til bevægelse ind og ud af maskinen.



ØG PROFIT, PRODUKTIVITET OG BRÆNDSTOFFEFFEKTIVITET

STYRKE OG INTELLIGENS – EN VINDERKOMBINATION!

Med en enorm løftehøjde og kapacitet kombineret med tilstrækkeligt drejningsmoment til at skære sig ind i de hårdeste materialer går Develon hjullæssere et skridt videre end at opsamle, bære og læsse. Det er din billet til at gøre hårdt arbejde lettere, længere dage sjovere og hvert minut mere produktivt og rentabelt.

ØG DIN PRODUKTIVITET

- Kørestyring – lastaffjedrende system
- Automatisk skovnivelleringsfunktion
- Støddæmpning ved fuld udstrækning for jævn bevægelse af arm og arbejdsredskaber
- Brems ved at krybe

MAKSIMAL SIKKERHED

- Bagkamera
- Håndgelænder for sikker vedligeholdelse
- Kan fås med op til 12 LED-arbejdslygter
- Mulighed for bakspejle med elektrisk justering
- 3-punkts sikkerhedssele

KLAR TIL ALSIDIGHED

- Redskaber, som er fuldt tilpasset til anvendelse
- Stort dækudvalg
- 4. spoleventil er tilgængelig

MAKSIMÉR DIN DRIFTSTID

- Massiv ramme
- Køler med stor afstand mellem køleribber og blæser, der kan skifte retning
- DEVELON Fleet Management Web



BUSINESS CLASS-KOMFORT FOR MASKINFØRER

Det nye rummelige førerhus tilbyder et førervenligt miljø med førsteklasses udsyn. Det er centreret omkring et sæde med høj komfort og med 3-punkts sikkerhedssele for maksimal førersikkerhed. Joysticket er fuldt integreret i sædets højre armlæn. Det elektrisk justerbare bakspejl bidrager til maksimal førerkomfort.



ALT-I-ÉN FOR BEDRE YDEEVNE

Alle vigtige funktioner er let tilgængelige på Develon Smart Touch.

- Maskinindstillinger
- Bagkamera
- Radio
- HVAC
- Develon Smart Guidance

BEDRE BRÆNDSTOFFEFFEKTIVITET

DL200-7 er udstyret med en kraftig, ny motor med lavt brændstofforbrug.

BREMS VED AT KRYBE

Den indledende brug af bremsepedal giver krybefunktionen, som bremser maskinen fuldstændigt hydraulisk. Dette sparer brændstof, reducerer akseltemperaturen og giver hurtigere hydraulisk bevægelse.

HYDROSTATISK TRANSMISSION

1 hydrostatisk pumpe og 2 hydrostatiske køremotorer giver hurtig og brændstofbesparende bevægelse. Den trinløse hydrostatiske transmission optimerer førerkomfort og de samlede ejeromkostninger.





ENKEL VEDLIGEHOJDELSE GIVER MAKSIMAL OPPETID

KØLEPAKKE

Køler med stor afstand mellem køleribber og med blæser, der kan skifte retning, holder kølesystemets ydelse konstant. Det minimerer driftsafbrydelser for maskinen og reducerer den daglige vedligeholdelse.

Fra Develon Smart Touch kan føreren let indstille standardintervaller for at køre blæseren modsat vej. Ydeevnen kan reguleres, så man kan få lavere brændstofforbrug og kortere opvarmningstider.

LUFTINDTAG

Vedligeholdelsesfri cyklonluftforfilter udskiller over 99 % af partikler på 20 mikrometer og større. Det er kun nødvendigt at udføre rensning og udskiftning af patroner med lange intervaller.

Ud over at forlænge luftfilterets levetid sikrer forfilteret også bedre forbrænding og længere levetid for motoren.

VI STÅR KLAR TIL AT HJÆLPE DIG

Forøg din produktivitet og maskinens driftstid med vores originale Develon-reservedele; Protection+, en udvidet garanti, der dækker dele, transport og service (kontakt din lokale forhandler); og en vedligeholdelseskontrakt, hvor din forhandler hjælper dig med rutinemæssig service med regelmæssige intervaller.

ADMINISTRATION AF VOGNPARK

Med DEVELON Fleet Management Web kan du reagere proaktivt på maskinens status, planlægge vedligeholdelse korrekt og reducere driftsafbrydelser.

SIKKER ADGANG

For at lette adgang og mobilitet på maskinen sikrer flere platforme og gelændere, at maskinføreren altid har fast støtte at holde ved samt trepunktskontakter.



TEKNISKE SPECIFIKATIONER

MOTOR

Perkins 1204J-dieselmotoren er designet til at sikre overlegen ydelse og brændstoffektivitet, og den opfylder fuldt ud de nyeste STAGE V emissionsregler. For at optimere maskinens ydeevne bruger motoren højtryksbrændstofinjektorer, luft-til-luft-intercooler og elektroniske motorstyringer. 4-takts vandkølet turbolader med wategate, dieseloxidationskatalysator (DOC), selektiv katalytisk reduktion (SCR), dieselpartikelfilter (DPF) og udstødningsgasrecirkulation (EGR).

Model

Perkins 1204J

Antal cylindere

4

Maks. effekt (SAE J1995)

106 kW/144 hk ved 2200 o/min

Maks. moment (SAE J1995)

560 N·m ved 1400 o/min

Slagvolumen

4400 cm³

Boring x slaglængde

105 mm x 127 mm

Startmotor

24 V / 5.5 kW

Batterier - generator

2 x 12 V - 24 V, 85 A

Luftfilter

Centrifugal Top Spin™ Donaldson®-forrensning med 2-stadie tørfiler

Afkøling

Kølepakke med ventilator, der automatisk kan køre tilbage, så køleren lettere kan renses. Automatisk justering af rotationshastighed i henhold til temperaturforholdene.

Køler

Køler med stor afstand mellem køleribber - Intercooler/ Hydraulikoliekøler/Transmissionsoliekøler

AKSLER

For- og bagaksler fremstillet af DANA med udvendige planetreduktionsgear.

Trækraft på 13,9 gør det muligt at arbejde på skråninger på 30°.

Udsvingningsvinkel

+/- 11°

Dækstørrelse - standard

20.5 R25

TRANSMISSION

Hydrostatisk transmission for at øge accelerationen, især ved korte sving. 4 områdetrin, der arbejder trinløst for en jævn og stødfri betjeningskomfort. Føreren kan vælge mellem 5 træktilstande til forskellige jordforhold. 1 HST-pumpe og 2 HST-køremotorer optimerer hydrostatisk flow og tryk i henhold til maskinens hastighed og den krævede kraft.

Type

Hydrostatisk (HST)

Gear - fremad 1 / 2 / 3 / 4

2 - 13 / 13 / 20 / 38

Gear - bak 1 / 2 / 3

2 - 13 / 13 / 20

Maksimalt træk

8,3 ton

Maks. evne til at forcere en kraftig stigning

30° (58%)

HYDRAULIKSYSTEM

Type

System med hydraulisk lukket center og belastningsregistrering

Hovedpumpe

To aksiale pumper med variabel kapacitet

Maks. flow

155 l/min

Maksimalt tryk

265 bar

EMCV

Som standard er der automatiske funktioner til placering af skovlen, så den er parat til at grave, og en funktion til at stoppe løftearmen ved den ønskede højde.

Filtersystem

Når olien løber tilbage til tanken, har fiberglasfilteret en filteringskapacitet på 10 mikrometer.

LØFTEAM

Z-kinematik med simpelt løftestempelsystem, der er designet til svær brug. Brydekraft på 104 kN kombineret med en skovlvinkel, der kan bevares gennem hele bevægelsen. Skovlvinklerne er optimeret i vandrepositionen og ved jordplan. Det lastaffjedrende system (LIS) er monteret som standard for at give føreren komfort og for at give bedre effekt og levetid.

Lastcyklus

Løftearm - op	5,6 s
Løftearm - ned	2,8 s
Skovl - tømning	1,4 s

HYDRAULIKCYLINDRE

Stempelstænger og cylinderhus med høj styrke. Der er støddabsorbering i alle cylindre for at sikre, at arbejdet kan foretages uden stød, og at stemplerne holder længere.

Cylindre	Antal	Boring × stangdiameter × slaglængde (mm)
Løft	2	115 × 75 × 676
Skovl	1	120 × 75 × 509

BREMSER

Dobbelt flerskivet kredsløb med sintrede metalskiver for længere serviceliv. Bremsesystemet aktiveres af en pumpe og akkumulatorkredsløb. Parkeringsbremsen er fjederbelastet, udløses hydraulisk og er monteret på transmissionsakslen og akkumulatorkredsløbet og bliver aktiveret elektronisk. Bremsetype: Fjederbelastet / hydraulisk udløst. Bremspumpe med aksiale stempler og variabel slagvolumen på op til 28 l/min. Nødbremsene udgøres af et dobbelt system, der konstant er under tryk af akkumulatører.

Bremseafstand

7,6 m ved 32,9 km/t

FØRERHUS

Kompatibel med sikkerhedskravene for Roll Over Protection System (ROPS) og Falling Object Protective Structure (FOPS). Rummeligt modulopbygget førerhus med fremragende synlighed hele vejen rundt og masser af opbevaringsplads. Godt udsyn til skovl, dæk og læsseområdet takket være de brede vinduer. Aircondition, der styres med trykknapper, og opvarmning med funktion med recirkulering af luften. I førerhuset er der installeret et dobbelt luftfilter, så føreren får ekstra beskyttelse i støvede eller forurenede miljøer. Væskebaseret suspensionsmontering giver maksimal komfort. Justerbart opvarmet kvalitetssæde med luftaffjedring, armlæn samt ratstamme, der kan justeres i højde og vinkel. Alle driftsinformationer vises tydeligt foran føreren. Kontrolfunktionerne er placeret centralt på konsollen til højre.

Sikkerhedsstandarder

ROPS ISO 3471:2008

FOPS ISO 3449

Støjudledning

Lydtryksniveau for fører (ISO 6396)	69 dB
Udvendigt lydtryksniveau (ISO 6395)	103 dB

VÆSKEKAPACITETER

Brændstoftank	235 l
DEF-tank (AdBlue®)	19 l
Kølesystem (køler)	32,6 l
Motorolie	11,8 l
Foraksel	19,6 l
Bagaksel	22,2 l
Hydrauliksystem	120 l
Hydraulikolietank	85 l
Transmissionsolie	2,7 l



YDELSESDATA OG MÅL

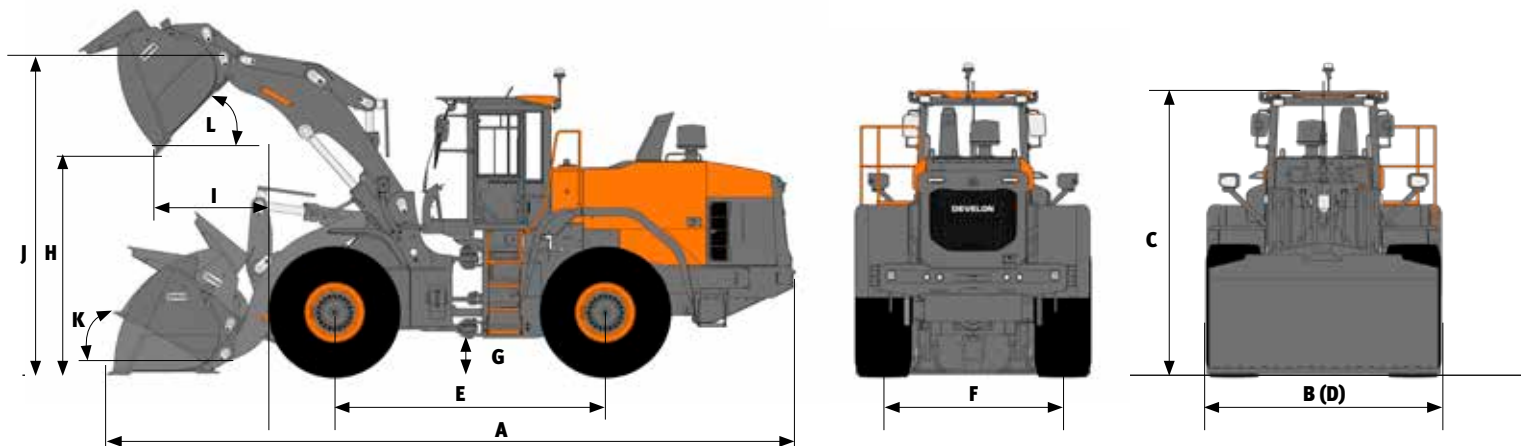

DL200-7

Split	Enhed	Eco-skovl		Performance-skovl				Højt løft
		Generelt formål		Generelt formål		Materialehåndtering		
Redskaber i kontakt med jorden		1,9 m ³ TÆNDER	2,0 m ³ BOLTET KANT	2,2 m ³ BOLTET KANT	2,2 m ³ TÆNDER	2,2 m ³ BOLTET KANT	2,2 m ³ TÆNDER	
Kapacitet for dyngre ISO/SAE	m ³	1,9	2	2,2	2,2	2,2	2,2	=
Kapacitet ved 110 % fyldningsfaktor	m ³	2,1	2,2	2,4	2,4	2,4	2,4	=
B Skovlbredde	mm	2550	2550	2550	2550	2550	2550	=
Brydekraft	kN	104	98	90	95	93	98	+1
Statisk tippelast (lige ud)	kg	10181	10124	9883	9933	9952	10036	-1788
Statisk vippelast (fuld omdrejning - 40°)	kg	8990	8933	8698	8748	8765	8849	-1579
H Aflæsningshøjde (ved 45°- i fuld højde)	mm	2644	2718	2647	2571	2670	2594	+515
I Aflæsningsrækkevidde (ved 45°- i fuld højde)	mm	1019	961	991	1094	971	1073	+46
Gravedybde	mm	83	77	102	78	102	78	+143
J Højde for skovlens drejepunkt	mm	3716	3716	3716	3716	3716	3716	+478
Maks. hældningsvinkel ved transportposition	°	47	47	46	46	46	46	+3
Maks. hældningsvinkel fuldt løftet	°	60	60	60	60	60	60	+3
K Maks. hældningsvinkel på jorden	°	44	44	43	42	43	42	=
Maks. hældningsvinkel ved maks. rækkevidde	°	59	59	59	59	59	59	-1
Maks. aflæsningsvinkel ved maks. rækkevidde	°	48	48	48	48	48	48	-4
Maks. aflæsningsvinkel på jorden	°	64	64	64	64	64	64	-8
L Maks. aflæsningsvinkel fuldt løftet	°	63	63	62	63	62	63	-5
Ydre radius - dækside	mm	5889	5849	5887	5930	5875	5918	+192
Ydre radius - skovlkant	mm	5414	5414	5414	5414	5414	5414	=
E Akselafstand	mm	2980	2980	2980	2980	2980	2980	=
D Bredde over dækkant	mm	2539	2539	2539	2539	2539	2539	=
F Slidbane	mm	1930	1930	1930	1930	1930	1930	=
G Frihøjde ved jorden (ved 12° osc.)	mm	434	434	434	434	434	434	=
A Total længde	mm	7308	7208	7303	7406	7273	7376	+435
C Total højde	mm	3313	3313	3313	3313	3313	3313	=
Driftsvægt	kg	11989	12047	12238	12187	12186	12100	+186

Alle kapaciteter er i henhold til ISO 7546, med lige blad [målt ved spidsen af skovltænder eller skærekant], dæk 20.5 R25 (L3), Basis EU-konfiguration.

EKSTRA REDSKABER



LYNKOBLINGER

Forøg alsidigheden af din hjullæsser med forskellige redskaber.



PALLEGAFLER

Omdan din hjullæsser til en gaffeltruck og transporter nemt paller.



ECO UNIVERSALSKOVLE

Din allround-skovl, med god værdi for pengene.

PERFORMANCE UNIVERSALSKOVLE

ON-DEMAND

Skovl i høj kvalitet som fås on-demand til din Develon hjullæsser

KØREKOMFORT

Kørekomforten øges takket være støddæmperne på stoppene

FREMRAGENDE BESTANDIGHED

Fremragende slidbestandighed: 85 % af strukturerne er fremstillet af Hardox

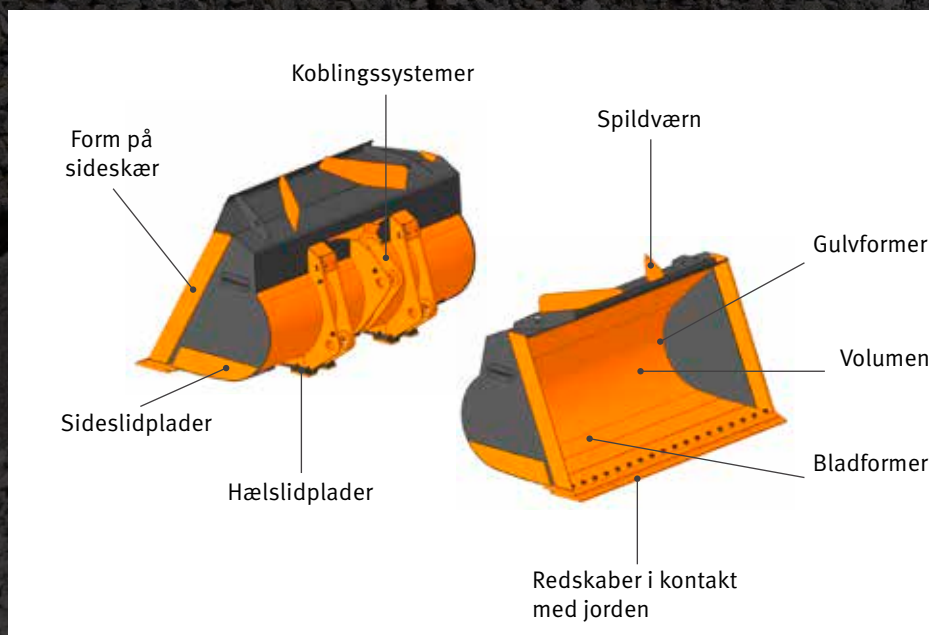

DEVELON SMART LOAD

DEVELON SMART LOAD

Develon Smart Load-vejesystemet er ideelt til job, der kræver nøjagtige oplysninger om vægten af materialet i skovlen. Alle menuer og indstillinger er integreret i Develon Smart Touch-displayet.

Optimer lastningscyklussen og øg din fortjeneste med Develon Smart Load. Det indbyggede vejesystem er fuldt integreret i Develon Smart touch og hjælper førerne med at ramme præcise lastmål.



Læsser du nok? Overlæsser du? Ny behøver du ikke længere at gætte, hvor meget du har i din skovl.

Med det nye integrerede vejesystem kan du aflæse og logge hver enkelt skovl. Du kan også optimere hver jobrapport ved at identificere den med et komplet sæt data som firmanavn, materialetype og lastbilens navn/id.



DEVELON SMART VIEW

FOR OS, DEVELON, ER SIKKERHED MEGET VIGTIGT

Sikkerhedsfunktioner er designet og testet til at imødekomme dine behov i den virkelige verden, og tilbyder endda et ekstra par øjne med den valgfri AVM- Around View Monitoring) og ultralydssensorer.

Førerens selvtillid er forbedret, især når han eller hun arbejder under krævende forhold med trang plads med mange fodgængere og forbipasserende maskiner.

SIKRERE STED OG MERE PRODUKTIVITET

Det ekstra Develon Smart View-system til alle Develon-hjullæssere forbedrer førerens tillid, især når han eller hun arbejder under krævende forhold med trang plads med mange fodgængere og forbipasserende maskiner.

Systemet kan også kombineres med Develon Transparent bucket, for at sikre fuldt overblik over maskinens omgivelser.

Ultralydssensoren overvåger området bag hjullæsseren og advarer automatisk føreren om farer ved hjælp af et visuelt symbol på displayet og et lydsignal.



En anden fordel ved det Transparent bucket-systemet er, at det kan forbedre arbejds effektiviteten væsentligt ved at give føreren et fremadrettet perspektiv under lastning/losning eller ved transport af materialer som tilslag, sand og jord.

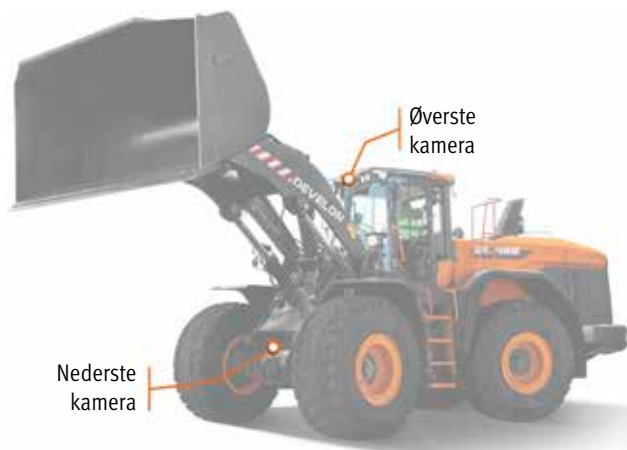

DEVELON TRANSPARENT BUCKET

Develon Transparent Bucket er et fuldt integreret system, der gør det muligt for en læsserfører at se skovlens blinde vinkler på maskinen via skærmen i førerhuset.

På grund af blinde vinkler forårsaget af skovle på hjullæssere, er området foran maskinen blevet betragtet som et problematisk område med hensyn til sikkerhed.

Det patenterede system optager billeder foran på hjullæsseren med to kameraer monteret for oven og for neden på maskinen og viser de kombinerede billeder i realtid på skærmen i førerhuset ved hjælp af en buet projektionsmetode.

FORDELE

- Sikkerhed
 - Betydeligt øget niveau af driftssikkerhed
 - Bedre forebyggelse af legemeskader og ulykker
- Administration af arbejds effektivitet
 - Intuitiv og nem at betjene
 - Større produktivitet – mindre træthed/stress
- Forbedret fører komfort
 - Mere behageligt miljø
 - Øget sindsro for føreren
- Høj kvalitets fuldt integreret system

LEDELSE AF BYGGEPLADSEN

STYRING AF ARBEJDEEFFEKTIVITET

VEDLIGEHOLDELSE AF PREVENTIVE

PROAKTIV SERVICE

DRIFTSTENDENS

Samlet antal driftstimer og driftstimer efter tilstand

BRÆNDSTOFFEFFEKTIVITET*

Brændstofniveau og brændstofforbrug

PLACERING

GPS og geo-fence

RAPPORTER

Driftsrapport og brug

ADVARSEL OG ALARM

Registrér maskinadvarsler, frakobling af antenne og geo/tids-fence

FILTER- OG OLIESTYRING

Forebyggende vedligeholdelse efter udskiftningscyklus for del



TELEMATIK-TERMINAL

Terminalenhed installeret på og forbundet til en maskine for at indhente maskindata.

TELEKOMMUNIKATION

Develon har kommunikation med dobbelt funktion (mobil, satellit) for at maksimere kommunikationsdækning.

DEVELON FLEET MANAGEMENT WEB

Brugere kan overvåge maskinstatus fra DEVELON Fleet Management Web.

STANDARD OG EKSTRAUDSTYR

● Standard ○ Ekstraudstyr

Motor

- Efterbehandling af udstødning (DOC + DPF + SCR + EGR)
- Funktion til automatisk tomgang
- Funktion til automatisk slukning
- Luftfilter (centrifugal)
- Motorstyring
- Blæser – kan vende retning, variabel hastighed, med automatisk funktion
- Køler med stor afstand mellem køleribber

Drivaggregat

- Hydrostatisk Transmission (HST)
- Styling af transmissionstilstand
- Akseldifferentiale – Momentproportionelt differentiale (TPD)
- Akseldifferentiale – Begrænset spærredifferentiale (LSD)

Hydraulisk

- Belastningsregistreringssystem med variabel slagvolumenpumpe
- EMCV (elektrisk hovedstyreventil)
- 3. spoleventil
- MCV (Hydraulisk pilotkontrol)
- 4. spoleventil

Løftearm

- Standard løftearm, Z-bar kinematik
- Hydraulisk løftearmophæng – Lastaffjedrende system (LIS)
- Jævn endeposition for skovl og arm (kun med EMCV)
- Positionshukommelse
- Automatisk skovlposition "tilbage til grave"
- Høj løftearm, Z-bar kinematik

Arbejdsredskaber

- DEVELON lynkobling
- DEVELON skovl
- DEVELON performance-skovl

Førerhus og førerkomfort

- ROPS (ISO 3471:2008)/FOPS (ISO 3449) tryksat førerhus
- Grammer-sæde med lodret og vandret lavfrekvensophæng, pneumatisk lændestøtte, varme og 3-punkts sikkerhedssele
- Joystick-håndtag med FNR og tommelfingerhjulet integreret i sædets højre armlæn
- DEVELON Smart Key
- Åbning af dør med fjernbetjening
- DEVELON Smart Touch – 8" berøringsskærm, alt-i-én
- DEVELON Smart Guidance System
- Bakspejle – opvarmede
- DEVELON Fleet Management Web (telematiksystem)
- 12 V-stik
- USB-stik
- Fingerspidshåndtag
- Bakspejle – opvarmede, elektrisk justering

Sikkerhed

- Sikkerhedsselealarm
- Bagkamera
- Stroboskoplampe til bak
- LED-arbejdslygter på førerhus (2× foran + 2× bagved)
- LED-arbejdslygter på førerhus (4× foran + 4× bagved)
- LED-arbejdslygter på førerhus (6× foran + 6× bagved)

Andet

- 20,5 R25 (L3)
- 20,5 R25 (L4)
- 20,5 R25 (L5)
- Automatisk smøresystem
- Ekstra kontravægt
- DEVELON Transparent Bucket
- DEVELON Smart View
- DEVELON Smart Load

Liste over redskaber*

- Eco. universalskovl, til direkte montering, bredde 2,55 m
1,9 m³, med tænder
- Performance universalskovl, til direkte montering, bredde 2,55 m
2,0 m³, med boltmonteret kant (DL580-7)
- Performance universalskovl, til direkte montering, bredde 2,75 m
2,2 m³, en stribe ITR-tænder
- Performance universalskovl, til direkte montering, bredde 2,75 m
2,3 m³, boltmonteret kant
- Lynkobling, ISO
- Styresæt til lynkobling
- Pallegaffelmontering, 5 t (FEM klasse 4), 1,5 m, til ISO lynkobling, bredde 1,5 m
- Performance universalskovl,
2,1 m³, til ISO lynkobling, bredde 2,55 m, boltmonteret kant
- Performance universalskovl,
2,1 m³, til ISO lynkobling, bredde 2,75 m, boltmonteret kant

* Besøg vores SKOVLKONFIGURATION TIL HJULLÆSSER for at tilpasse din skovl dine behov



Powered by Innovation

FÅ MERE AT VIDE:
DL200-7

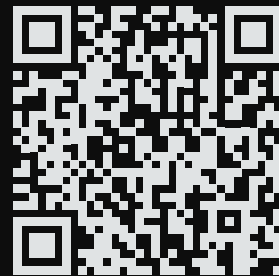

DEVELON

HD Hyundai Infracore Europe s.r.o.
IBC - Pobřežní 620/3, 186 00 Praha 8-Karlín
Czech Republic

©2023 DEVELON D4600893-DA (08-23)

Visse specifikationer er baseret på tekniske beregninger og er ikke faktiske målinger. Specifikationerne angives udelukkende til sammenligningsformål og kan ændres uden varsel. Specifikationer for dit bestemte Develon-udstyr vil variere ud fra normale variationer i design, fremstilling, driftsbetingelser og andre faktorer. På billederne af Develon-enhederne kan der være udstyr, der ikke er standard.